

FEIDWOOD

MANUEL D'UTILISATION : RABOT STATIONNAIRE 1500 W
INSTRUCTION MANUAL : PLANER 1500W



CE

F1531RS – Rabot stationnaire 318 mm
F1531RS – Planer 318 mm



MISE EN GARDE : Ne pas utiliser l'appareil sans lire la notice d'instruction.
CONSUMER INFORMATION : Read all instructions



Porter des protections auditives et des lunettes de sécurité



Les équipements électriques et électroniques font l'objet d'une collecte sélective.



En application de la directive DEEE concernant l'environnement, il est interdit d'éliminer les appareils électriques ou électroniques usagés dans la nature ou une simple décharge publique.
Il est demandé de les porter dans un dépôt prévu à cet effet pour le recyclage.

ATTENTION : Le fabricant se réserve le droit de changer les caractéristiques techniques sans préavis.
Manufacturer reserves the right to change specifications without notice.
Photos et schémas non contractuels. Fournis à titre indicatifs.
Made in PRC
Année de fabrication : 2007

1 - Instructions de sécurité



MISE EN GARDE ! Pour réduire les risques d'incendie, de choc électrique et de blessure des personnes lors de l'utilisation des outils électriques, il est recommandé de toujours respecter les précautions de sécurité de base, y compris la précaution suivante :

Lire toutes les instructions contenues dans ce manuel avant d'essayer de mettre en fonctionnement la scie. Conserver le présent manuel et le relire à chaque fois qu'il est nécessaire.

- 1. Garder l'aire de travail propre :**
Des aires de travail et des établis encombrés sont sources de blessures.
- 2. Tenir compte de l'environnement de l'aire de travail :**
Ne pas exposer les outils à la pluie. Ne pas utiliser les outils dans des endroits humides. Garder l'aire de travail bien éclairée. Ne pas utiliser les outils en présence de liquides ou de gaz inflammables.
- 3. Protection contre les chocs électriques :**
Eviter le contact du corps avec des surfaces reliées à la terre (par exemple tuyaux, radiateurs, tables de cuisson, réfrigérateurs)
- 4. Garder les enfants et autres personnes éloignés :**
Ne pas laisser les spectateurs toucher l'outil ou son câble d'alimentation ou la rallonge. Il est recommandé de maintenir tous les spectateurs éloignés de l'aire de travail.
- 5. Ranger les outils en état de repos :**
Lorsqu'ils ne sont pas utilisés, il est recommandé de ranger les outils dans des locaux secs, de les placer hors de la portée des enfants, soit en hauteur soit sous clef.
- 6. Ne pas forcer sur l'outil :**
L'outil travaillera mieux et sera plus sûr à la vitesse pour laquelle il est prévu.
- 7. Utiliser l'outil approprié :**
Ne pas forcer des outils ou accessoires légers à effectuer des travaux normalement réalisés avec des outils plus lourds. Ne pas utiliser des outils pour des travaux non prévus ; par exemple, ne pas utiliser des scies circulaires pour couper des branches.
- 8. S'habiller correctement :** Ne pas porter des vêtements amples ou des bijoux, ils peuvent être happés par des parties en mouvement. Des gants de caoutchouc et des chaussures antidérapantes sont recommandés pour des travaux extérieurs. Porter une coiffe de protection pour maintenir les cheveux longs.
- 9. Utiliser des équipements de protection individuelle, portant le marquage CE**
Lors de toute utilisation de votre machine, l'usage d'équipements de protection individuelle est obligatoire : gants, casque de protection auditive, lunette de protection oculaire, masque de protection respiratoire, chaussures de sécurité...
- 10. Raccorder l'équipement d'évacuation des poussières :**

Si des dispositifs sont prévus pour le raccordement d'équipements de ramassage et d'évacuation des poussières, s'assurer que ceux-ci sont raccordés et correctement utilisés.

11. Ne pas endommager le câble d'alimentation :

Ne jamais tirer sur le câble pour l'enlever de la prise de courant. Maintenir le câble éloigné des sources de chaleur, des parties grasses et des arêtes tranchantes.

12. Ne pas présumer de ses forces :

Toujours garder une position stable et un bon équilibre.

13. Entretenir les outils avec soin :

Maintenir les outils de coupe aiguisés et propres pour une meilleure et plus sûre performance. Suivre les instructions pour la lubrification et le changement des accessoires. Vérifier périodiquement le câble d'alimentation et, s'il est endommagé, le faire remplacer par un réparateur agréé. Vérifier périodiquement les rallonges du câble d'alimentation et les remplacer si elles sont endommagées. Maintenir les poignées sèches, propres et exemptes de graisse et d'huile.

14. Déconnecter les outils :

Quand ils ne sont pas utilisés, avant un entretien et pour changer les accessoires tels que lames, forets et couteaux.

15. Retirer les clés de réglage :

Prendre l'habitude de vérifier que les clés de réglage sont retirées de l'outil avant de le mettre en marche.

16. Eviter les démarrages intempestifs :

S'assurer que l'interrupteur est en position arrêt avant de brancher la prise de courant.

17. Utiliser des rallonges d'extérieur :

Lorsque l'outil est utilisé à l'extérieur, n'utiliser que des rallonges conçues et prévues pour une utilisation extérieure.

18. Rester vigilant :

Surveiller ce que l'on fait. Faire preuve de bon sens. Ne pas faire fonctionner l'outil quand on est fatigué.

19. Vérifier les pièces endommagées :

Avant de réutiliser l'outil, il est recommandé de le vérifier soigneusement pour déterminer s'il peut fonctionner correctement et remplir sa fonction. Vérifier l'alignement des pièces en mouvement, la fixation des pièces en mouvement, la rupture de pièces, le montage et toutes les autres conditions qui peuvent affecter le fonctionnement de l'outil. Sauf indications contraires dans les instructions, il est recommandé de faire réparer correctement ou remplacer, par un service agréé, un protecteur ou toute autre pièce endommagée. Les interrupteurs défectueux doivent être remplacés par un service agréé. Ne pas utiliser l'outil si l'interrupteur ne commande plus ni l'arrêt ni la marche.

20. Avertissement :

L'utilisation de tout accessoire, autre que ceux recommandés dans les instructions, peut présenter un risque de blessures des personnes.

21. Faire réparer l'outil par du personnel qualifié :

Le présent outil électrique est conforme aux règles de sécurité appropriées. Il convient que les réparations soient effectuées uniquement par du personnel qualifié, en utilisant des pièces détachées d'origine ; autrement, il peut en résulter un danger considérable pour l'utilisateur.

22. Ne pas négliger l'entretien de l'outil :

C'est le seul moyen d'en garantir l'efficacité. Observer les indications concernant le graissage de l'outil et remplacer régulièrement les pièces usagées.

INSTRUCTIONS DE SECURITE ADDITIONNELLES

ATTENTION ! Le non-respect des précautions suivantes peut provoquer des dommages graves aux personnes !

Comme avec toute autre machine, des mesures de sécurité appropriées doivent être prises contre les dangers qui peuvent se manifester durant le fonctionnement ou l'utilisation de la scie. Afin de réduire les risques d'accident, manœuvrer systématiquement la machine avec la plus grande attention.

Débranchez toujours votre outil avant d'effectuer toute réparation ou toute opération d'entretien, y compris pour changer la lame.

- Lire le manuel d'utilisation de la machine jusqu'à en comprendre parfaitement les modalités d'utilisation, les limites et les éventuels dangers spécifiques.
- Ne jamais abandonner la machine en marche. Ne jamais s'éloigner de la machine avant qu'elle ne soit totalement arrêtée.

Recommandations de sécurité pour rabot

- Portez des lunettes de sécurité et un casque anti-bruit
- Fixez toujours votre machine à un établi : avant de commencer tous travaux, vérifiez la stabilité de votre machine.
- Vérifiez que la buse d'extractions des poussières ne soit pas obstruée par des débris avant de commencer le travail
- Ajustez la protection « collecteur de copeaux » avant toute utilisation.
- Utilisez des couteaux aiguisés, propres et adaptées à la machine.
- Chaque partie des couteaux non utilisés doit être protégé.
- Utilisez des poussoirs lorsque vous dégauchissez.
- Ne rabotez jamais à une profondeur supérieure à 3 mm.
- Assurez que la pièces à raboter ne comporte aucun obstacle (clous, vis, agrafes...) pouvant s'avérer dangereux pour l'utilisateur et casser les lames.
- Les lames doivent être solidement fixées avant la mise en route.
- Ne retirez pas les copeaux de la table ou du système d'extraction avec les doigts.
- Manipulez les avec précaution, elles sont très tranchantes et peuvent causer des blessures graves.
- Ne jamais forcer la machine afin d'éviter tout risque de surchauffe et un blocage de l'arbre.
- Placez vous toujours sur le côté de la table d'entrée et de sortie lorsque vous rabotez ou dégauchissez. Ne restez pas devant l'entrée et la sortie d'alimentation de la machine.
- Ne laissez jamais la machine en marche sans surveillance.
- Pour toute intervention sur la machine (réglage et/ou nettoyage), assurez vous que la machine soit hors tension et débranchée.
- Ne pas utiliser la machine sans les protecteurs.

Risques résiduels : ces incidents peuvent se produire lors de l'utilisation, soyez vigilant.

- Danger ou blessures aux doigts ou aux mains lors du changement de lame, portez des gants.
- Danger de blessures à cause des déchets éjectés, portez des lunettes de sécurités.
- Danger pour l'audition, portez un casque anti-bruit.
- Risques d'inhalation de particules transportées dans l'air, portez un masque anti-poussière.

N'utilisez cet outil que pour les travaux pour lesquels il a été conçu. Toute autre utilisation que celles indiquées dans le présent manuel relèverait de l'utilisation abusive. Dans ce cas, l'utilisateur est seul responsable des dommages ou blessures engendrés par une telle utilisation. Le fabricant ne saurait être tenu pour responsable de toute modification apportée à l'outil ou de tout dommage pouvant résulter de telles modifications. Enfin, l'utilisation de ce rabot selon les instructions décrites dans le présent manuel ne garantit pas pour autant l'élimination de tous les facteurs de risques résiduels.

Cette machine est conforme aux réglementations et normes européennes en vigueur (sécurité électrique, mécanique, environnement) – voir déclaration CE et le restera si toutes les instructions de ce manuel sont respectées et toutes les réparations effectuées par du personnel qualifié.

NOTE : Lors de la première utilisation, un peu de fumée ou une odeur de résine ou d'huile peut se dégager. Cela est normal et disparaîtra progressivement.

INSTRUCTIONS DE SECURITE ELECTRIQUE

1. La tension d'alimentation doit correspondre à celle indiquée sur l'étiquette des caractéristiques (230V~50Hz). N'utilisez aucun autre type d'alimentation.
2. Il est conseillé d'utiliser un disjoncteur de sécurité sur la ligne d'alimentation électrique. Consultez un électricien qualifié.
3. Ne jamais approcher le câble d'alimentation de la machine en marche. Etre conscient de la position du câble à chaque moment.
4. Ne pas utiliser la machine dans des lieux humides ou mouillés.
5. Le câble d'alimentation doit être contrôlé périodiquement et avant chaque emploi pour vérifier s'il présente des signes de vieillissement ou de dommages. Si elle n'est pas en bon état, ne pas utiliser la machine et la faire réparer dans un centre agréé.
6. Si un enrouleur de câble est utilisé, dérouler complètement le câble sinon il pourrait chauffer et prendre feu.
7. Si une rallonge est utilisée, s'assurer qu'elle est homologuée. La garder éloignée de la zone de travail, des surfaces humides ou mouillées, huilées ou avec des bords tranchants, des sources de chaleur et des combustibles.
8. La prise mobile de la rallonge doit être du type bipolaire + terre de 10-16A/250V. La section des conducteurs du câble doit être égale ou supérieure à 1 mm².

9. Pour débrancher le câble d'alimentation de la prise de courant, le saisir toujours par la fiche.
 10. Cette machine doit être impérativement raccordée à la terre. Toujours la raccorder à un socle de prise de courant muni d'une broche de terre.

Câble :

Veillez à ce que le câble de la machine soit toujours en état. Dans le cas contraire faites le remplacer par un service compétent.

Si vous utilisez un câble prolongateur, celui-ci doit être entièrement déroulé avant utilisation. Les sections des conducteurs de câbles sont proportionnelles à la puissance et à sa longueur. Le tableau suivant donne des indications quant aux sections sous 220-230 V :

Puissance de de la machine (W)	Longueur du câble en m			Correspondance Courant / Section
	< 15	< 25	< 50	
	Courant minimal admissible par le câble			
→ 750	6	6	6	6A ⇨ 0,75 mm ²
→ 1100	6	6	10	10A ⇨ 1,00 mm ²
→ 1600	10	10	15	15A ⇨ 1,50 mm ²
→ 2700	15	15	20	20A ⇨ 2,50 mm ²

2 - Caractéristiques Techniques :

Référence	F1531RS
Alimentation	230V ~ 50Hz
Puissance	1500 W
Vitesse d'alimentation	10000 /min
Poids net	32 kg
Longueur minimale de rabotage	127 mm
Largeur maximale de rabotage	318 mm
Hauteur / profondeur de coupe	5 à 153 mm
Epaisseur maximale de passe	0.1 à 3 mm
Vitesse d'avance	8 ml/min
Puissance acoustique LP	88 dB(A)
Puissance acoustique LW	101.6 dB(A)
Niveau vibratoire	< 2,5 m/s²
Classe d'isolation	I

Le niveau de protection contre les perturbations électromagnétiques et le niveau d'immunité sont conformes aux Directives Européennes.

La valeur du bruit est mesurée au niveau de l'opérateur.

ATTENTION! Lorsque la pression acoustique dépasse la valeur de 85 dB(A), il est nécessaire de porter des dispositifs individuels de protection de l'ouïe.

3. Composition de la machine



* Photo et schémas non contractuels

MISE EN GARDE !

Débranchez la machine avant toute intervention.

- 1 - Rouleaux : ils servent à repasser sans effort des pièces côté entrée.
- 2 - Interrupteur à bascule
- 3 - Protecteur thermique : sert à éviter les surchauffes moteur
- 4 - Grandes extensions d'entrées & de sorties rabattables
- 5 - Rouleaux d'entraînements d'entrées et de sorties

- 6 - Poignées de transport gauche & droite
- 7 - Echelle de métrologie
- 8 - Base de maintien
- 9 - Manivelle d'ajustement de hauteur de passe



Portez des lunettes de sécurité, des protections auditives, un masque anti-poussières et des gants de protection.

4 - Utilisation

Ce rabot stationnaire est appropriée pour les travaux de rabotage (mise à l'épaisseur par rapport à une surface de référence) sur planches, madriers, ou tous autres bois bruts Pour l'obtention de larges surfaces planes . Attention, ne pas utiliser la machine au delà de la capacité maximale indiquée et ne pas couper branches, rondins et tout autre matériau présentant des risques d'inflammation, d'explosion ou de dégagement polluant ou dangereux pour l'utilisateur ou l'environnement

Tout autre emploi, différent de celui indiqué dans ces instructions, peut provoquer des dommages à l'appareil et représenter un sérieux danger pour l'utilisateur. Cet appareil est destiné uniquement à un usage privé et non industriel.

Conservez soigneusement et gardez à portée de main ces instructions, de façon à pouvoir les consulter en cas de nécessité. Seules les couteaux d'une même taille et type sont autorisés.

5 - Conditions d'utilisation

- Ce rabot doit être placé dans un lieu couvert et sec. La température ambiante doit être comprise entre + 15°C et + 30°C. L'humidité doit être inférieure à 60 %.
- Il doit être fixé sur un plan de travail stable et robuste au moyen des trous de fixation prévus à cet effet sur la base. Vérifiez sa stabilité avant de débiter tous travaux
- Assurez-vous d'avoir suffisamment de place autour de la machine pour effectuer toutes les opérations de travail en toute sécurité.
- Garder la machine propre : contrôler en permanence l'état de tous les composants de votre machine et de leur bon fonctionnement.
- Maintenez la zone de travail fonctionnelle : ceci inclut à la fois le personnel et le matériel
- Aucun enfant doit se trouver dans la zone de travail.
- Les couteaux appropriés doivent être utilisés.
Faire attention lors de la coupe de matériaux durs. Avancer lentement la pièce à découper, ne pas forcer la pièce contre la lame.

6 - Déballage

Vous avez ouvert le carton et trouvé cette notice jointe à la machine. Conservez l'emballage pour le rangement et la notice pour y faire référence ultérieurement.

Sortez le rabot stationnaire de son emballage et vérifiez son état. Si le produit ne vous semble pas correct ou si des éléments sont cassés ou manquants par rapport à la description ci-dessus, contactez votre vendeur.

Attention ! Un petit sac anti-humidité peut se trouver dans l'emballage. Ne le laissez pas à la portée des enfants et jetez-le.

7 - Montage



MISE EN GARDE !

Débranchez la machine avant toute intervention.

a) Fixation du rabot stationnaire sur base stable :

Pour toute utilisation, il est conseillé de fixer la machine sur un établi au niveau des 4 angles.

Si l'appareil est utilisé comme outil portatif, montez le sur un support stable de façon à travailler sans risque.

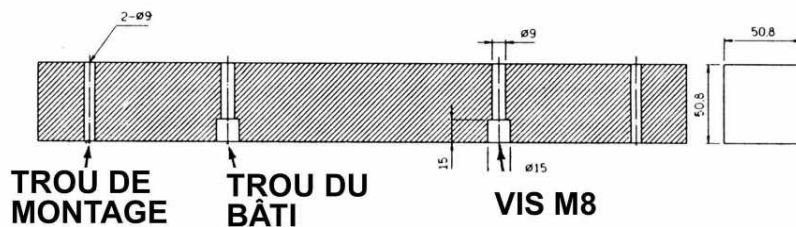

Fixez la machine sur base stable.

Nous vous recommandons de le fixer sur 2 poutres et suivre les instructions ci-dessus pour la fixation.

Fixer le rabot à hauteur de travail.

b) Utilisation des rouleaux sur le dessus de la machine :

Deux rouleaux sont montés sur le dessus de la machine, permettant une manipulation aisée des planches et madriers. Placé sur le dessus du rabot, ils permettent de repasser sans effort les pièces à usiner côté entrée.

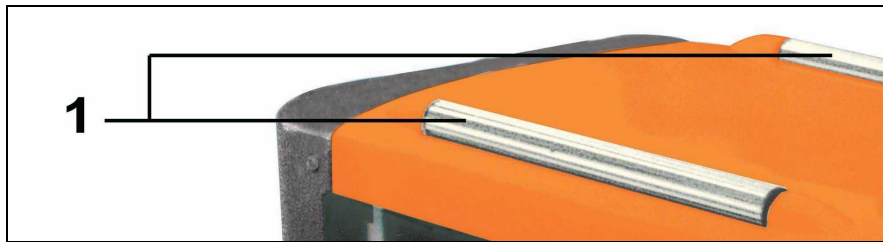

c – Utilisation du protecteur thermique :



- 1 - Protecteur thermique (Bouton de réarmement)
- 2 - Interrupteur Marche / Arrêt

Cette machine est équipée d'un protecteur thermique qui coupe l'alimentation en cas de surcharge. Dans cette éventualité, attendre quelques minutes et pressez le bouton de réarmement.

d- Raccord à un aspirateur pour récupérateur des copeaux et poussières :

Ce rabot stationnaire est équipée d'une buse d'aspiration de copeaux & poussières à raccorder sur aspirateur. Raccordez votre rabot sur la buse d'évacuation prévus à cet effet ; vous l'a trouverez à l'arrière du rabot.

Attention: Les particules de poussière peuvent causer des problèmes respiratoires. Pour votre protection, il est recommandé de porter un masque anti-poussière aux normes en vigueur.

e – Ajustement de la profondeur de coupe :



Ne faites pas de passe supérieure à 3 mm et ne tentez pas de raboter une planche de moins de 127 mm de long.

- Pour ajuster la profondeur de coupe, tournez la manivelle suivant les indications marquées sur le bâti. La profondeur peut être lue sur l'échelle et chaque tour de manivelle correspond à 2 mm.
- Commencez toujours par une petite passe. Augmentez progressivement sans dépasser 3 mm, sachant que la finition sera meilleure sur une coupe faite avec une petite passe.
- L'épaisseur de rabotage est fixée par la distance entre la lame et la table.

Réglage à l'aide de la manivelle :

1. Pour une utilisation sûre de la machine, il est important que la profondeur de coupe soit lue précisément. Pour régler l'échelle, suivez la procédure ci-dessous mentionnée
2. Faites un essai de coupe sur une chute après plusieurs passes
3. Comparez l'épaisseur obtenue à la valeur lue.
4. Desserrez l'index et pointez le sur la valeur exacte.
5. Refaites une coupe de contrôle sur la même pièce et vérifiez à nouveau la valeur lue par rapport à l'épaisseur. Réajustez si nécessaire.

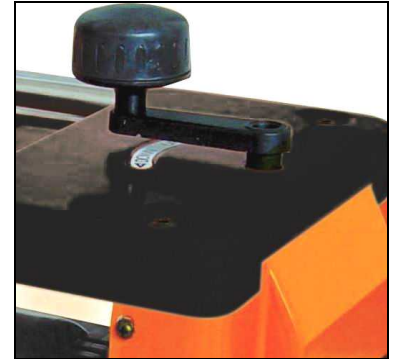

f - Installation et changement des couteaux :



Le changement des couteaux s'effectue machine arrêtée et débranchée.

Pour retirer les lames, suivez les étapes ci-dessous :

1. Retirez le protecteur en dévissant les écrous à oreille (Fig. 4)
2. Dévissez la barre (B) et les vis (A) dans le sens des aiguilles d'une montre. Les lames sont montées sur des ressorts et seront éjectées (Fig 5A)
3. Retirez les lames (C) puis la barre (B).

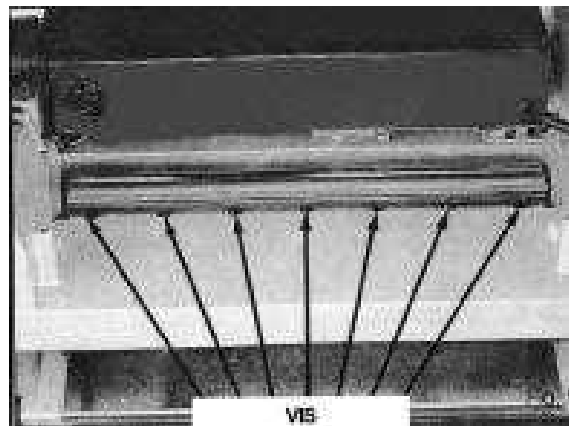
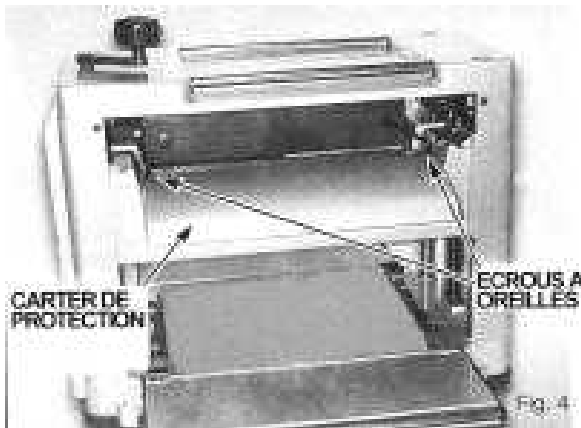

Photos & schemas non contractuels

Montage des lames

Les lames étant démontées comme vu ci-dessous :

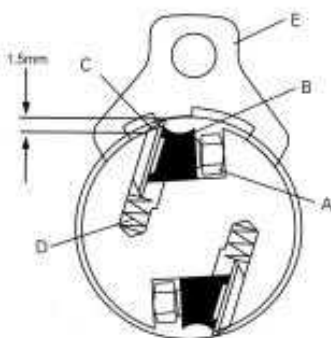

1. Montez le coin (B) dans l'encoche du tambour porte-lame
2. Placez les lames dans les encoches du tambour et serrez l'ensemble coin de serrage en tournant les vis dans le sens inverse des aiguilles d'une montre. Assurez-vous que les lames sont dans le bon sens.
3. Réglez la hauteur des lames comme indiqué plus loin. Ce réglage doit être fait à chaque déplacement des lames.
4. Remettez en place le protecteur.

Réglage de la hauteur des lames

1. Afin d'obtenir une projection des lames de 1,5 mm, placez le guide de réglage (E) sur le tambour avec les 2 guides au contact de la lame (Fig 6)
2. Desserrez l'ensemble en dévissant les 7 vis (A) dans le sens des aiguilles d'une montre - à l'aide d'une clef plate.
3. Lorsque la lame est pressée correctement par la jauge, resserrez les vis dans le sens inverse des aiguilles d'une montre. Assurez-vous que les 7 vis sont bien serrées.

L'arête des lames est fragile. Évitez de l'endommager avec la jauge. L'ensemble doit être bien serré pour éviter les accidents.

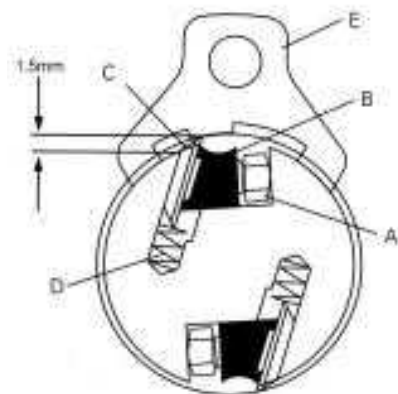
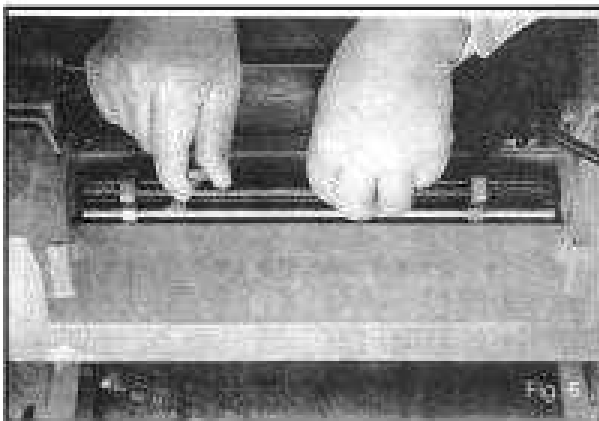

g - Réglage du parallélisme de la table et de la lame :

Usinez une pièce et, après plusieurs passes, mesurez l'épaisseur sur toute la largeur. Si l'épaisseur est différente à gauche et à droite, faites comme suit :
Ajustez l'arbre du porte-outil et la table afin qu'il soient parallèles. Réalisez un calibre en bois dur comme sur le dessin ci-dessous.

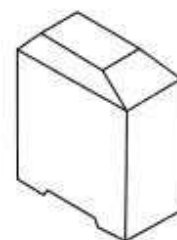
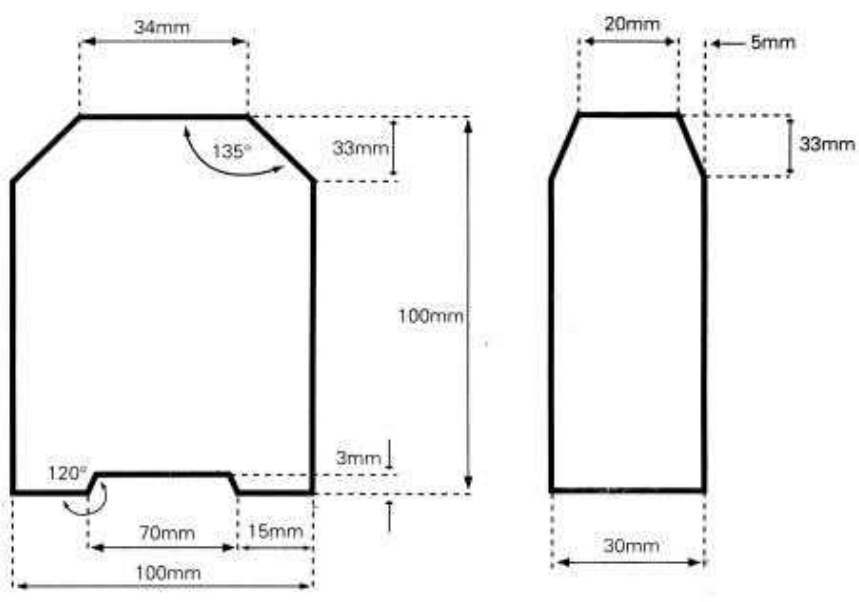

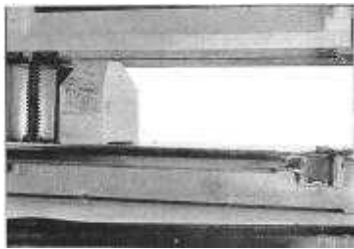

Retirez la manivelle et les vis 6 pans du creux du dessus et du côté du capot supérieur pour découvrir les écrous de réglage. Dévissez les écrous. Montez ou descendez les écrous afin d'adapter la hauteur au calibre. Resserrez les écrous lorsque la hauteur est correcte. Remontez le capot et serrez les vis, puis remontez la manivelle.

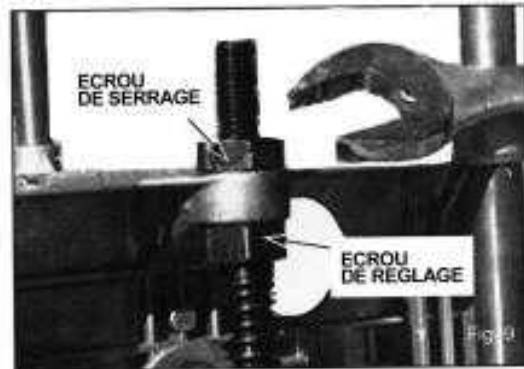

Remarques

- Les divers problèmes d'état de surface peuvent venir du degré d'humidité du bois, de lames émoussées, de passes trop importantes ou de roulements endommagés.
- Les problèmes d'épaisseurs différentes peuvent venir d'un réglage incorrect des lames ou d'un porte-outil non parallèle à la table.
- Une épaisseur incorrecte peut venir d'un mauvais réglage de l'index par rapport à l'échelle graduée.
- Si la machine ne démarre pas, vérifiez l'alimentation, le câble et la prise ; faites vérifier l'interrupteur, le câblage interne, le protecteur thermique et le moteur.
- Si la machine s'arrête intempestivement, vérifiez la tension d'alimentation, l'état du câble ou la section du prolongateur et l'état des lames.
- Si l'alimentation et l'avance du bois est faible, nettoyez la table, vérifiez l'état des rouleaux d'entraînement, faites vérifier l'état des engrenages et de la boîte de vitesse.
- Si la pièce coince, réglez l'épaisseur de coupe.

8 - Mise en route

La base de votre rabot est bien fixée sur une surface solide et plane dans un lieu inaccessible aux enfants. Assurez-vous du bon serrage des éléments de sécurité et des couteaux avant la mise en marche.

a) Mise en route

Brancher la machine sur le réseau 230V.

La mise en route après réglages et vérifications s'effectue en pressant sur l'interrupteur à bascule.

Pour allumer la machine, basculer l'interrupteur vers « I » ; pour éteindre la machine, basculer l'interrupteur dans le sens opposé.

Faites tourner la machine à vide pendant 30 secondes dans une position sûre pour vérifier du bon fonctionnement.

Arrêtez la machine immédiatement s'il y a une vibration importante ou si d'autres défauts sont détectés.

Si tel est le cas, vérifiez la machine pour déterminer l'origine du défaut.

b) Utilisation



Photos non contractuelles

Vous pouvez utiliser la machine après déballage, lecture de la notice et vérification du bon montage des couteaux, guide protecteur, collecteur de copeaux, etc.
Insérer et faire glisser la pièce à raboter de préférence au milieu des tables
Placez votre pièce de bois sur l'extension de table.

Cette machine est équipée de rouleaux d'entraînement : la pièce de bois sera entraînée automatiquement.

ATTENTION !

- Toujours respecter les largeurs et hauteurs maximales de la pièce à découper données dans le paragraphe « Caractéristiques techniques ».
- Si la pièce à découper à une longueur supérieure à 2 m, des précautions spéciales doivent être prises, comme le soutien à l'aide de cales à intervalles réguliers sous chaque extrémité dépassant la table de travail.
- Raccorder le câble d'alimentation à un socle mural en vérifiant que la tension d'alimentation corresponde à celle indiquée sur l'étiquette de caractéristiques de la machine.
- Le nettoyage des déchets ne doit être effectué qu'une fois la machine éteinte.

Pour un bon glissement, les tables d'entrées doivent être régulièrement lubrifiées.

Eviter de préférence le bois humide.

Dégagez et nettoyez régulièrement les copeaux de bois avec précaution.

Eviter de travailler des pièces trop petites.

Attention ! Toute partie de lame non utilisée doit être protégée !

Posez la pièce à usiner sur la table d'entrée puis faite avancer progressivement la pièce à usiner.

Attention, faire avancer la pièce trop vite génère des bavures.

9 - Maintenance / Entretien

a. Entretien général :



Retirer la fiche de prise de courant avant d'effectuer tout réglage ou entretien

Cette machine ne nécessite pas de maintenance mécanique particulière, telle que le graissage des roulements.

Pensez à maintenir votre machine dans un état de propreté convenable pour éviter tout risque de panne.

Avant chaque intervention vérifiez que la machine soit débranchée.

Le rabot stationnaire F1531RS demande peu d'entretien, les roulements mécaniques sont graissés par avance.

Nettoyez la machine avec un tissu savonneux humide ; n'utilisez aucun dissolvants ou décapants car ils peuvent endommager les pièces en plastique et les composants électriques.

Cependant après environ 10H d'utilisation nous recommandons de vérifier ou entretenir les points suivants :

- Roulements des rouleaux d'entrée et de sortie à nettoyer si nécessaire.
- Roulements de la roue de poulie.
- Garder les tables propres et supprimez les résines ou autres particules
- Nettoyer les lames, enlevez les résines
- Nettoyer les grilles de ventilation du moteur pour enlever les poussières qui obstruent et ainsi éviter les surchauffes
- Vérifier les charbons
- Vérifier les courroies d'entraînements
- Vérifier le serrage des boulons des pignons des chaînes d'ajustement du plateau du rabot

Eviter les produits corrosifs, notamment pour les parties en aluminium.

Vérifiez périodiquement le câble d'alimentation et, s'il est endommagé, remplacez-le par un câble identique. Il est recommandé de faire réaliser cette opération par le Service Après Vente.

Vérifiez périodiquement les rallonges du câble d'alimentation et remplacez-les si elles sont endommagées.

L'utilisation de rallonges entraîne une perte de puissance. Pour limiter la perte de puissance au minimum et éviter que l'outil ne surchauffe, utilisez une rallonge au calibre suffisant pour transporter le courant nécessaire à l'outil.

Si le cordon d'alimentation est endommagé, faites-le remplacer dans un SAV pour travailler en toute sécurité. Si le cordon d'alimentation est endommagé, débranchez-le immédiatement.

N'immergez jamais la machine et n'employez pas de détergent, alcool, essence, etc.

Les lames doivent être stockées et manipulées avec soin. Remplacez la lame dès que celle-ci présente des signes d'usure.

En cas de problème ou pour un nettoyage en profondeur, consultez le Service Après Vente.

Remplacement de courroie :

Enlevez l'ancienne courroie et remplacez la par une neuve en tournant progressivement la courroie de façon à ce qu'elle soit bien fixée.

Evacuation des copeaux : Nous vous conseillons de toujours relier à un extracteur de copeaux à un aspirateur.

Protection en cas de surcharge : Si les protecteurs moteur s'enclenchent, cela indique que le moteur est surchargé, il faudra localiser la surcharge et le défaut d'utilisation pour l'éliminer (surchauffe, bourrage, trop de pression sur la pièce travaillée...). En cas de surchauffe le moteur se coupe automatiquement, laissez le refroidir en débranchant.

b. Remplacement des balais :



Vérifiez périodiquement l'état des balais. Ils doivent être remplacés lorsque la longueur des charbons mesure environ 5 mm. Les balais doivent systématiquement être remplacés par paire. Gardez en permanence les balais propres et libres de pouvoir bouger dans le porte-balais. Pour leur remplacement ou l'inspection : enlevez les bouchons filetés à l'aide d'un tournevis plat, remplacez les balais en faisant attention d'introduire correctement les nouveaux balais et en s'assurant qu'ils glissent correctement dans leur logement, revissez les bouchons en prenant garde de ne pas pincer le ressort des balais.

c. Dépannage :

Si la machine ne démarre pas, assurez-vous que toutes les connexions électriques sont bien effectuées, contrôlez que le disjoncteur de sécurité est enclenché, assurez-vous que dans votre installation électrique un fusible n'a pas sauté. Si après ces opérations, la panne est imputable à la machine, faites-la contrôler par un centre agréé.

Nota : Pour tout service après-vente, s'adresser au revendeur.
ATTENTION ! Utiliser seulement des pièces détachées d'origine.

d. Rangement :

Pour le rangement de la machine, suivez ces conseils :

1. Nettoyez soigneusement toute la machine et ses accessoires (voir paragraphe entretien).
2. Rangez-la : hors de la portée des enfants, dans une position stable et sûre, dans un lieu sec et tempéré, évitez les températures trop hautes ou trop basses.
3. Protégez-la de la lumière directe. Tenez-la, si possible, dans le noir.
4. Ne l'enfermez pas dans des sacs en Nylon car de l'humidité pourrait se former.

e. Mise au rebut :

L'emballage, la machine lorsque celle-ci est hors d'usage, ainsi que chaque composant de la machine doivent être éliminés conformément aux modalités prescrites par la législation en vigueur.

f. Garantie et environnement :

La garantie est d'une durée de 2 ans sur présentation d'une preuve d'achat dans le cadre d'une utilisation et d'un entretien conforme à ce qui est stipulé dans ce manuel. Toute pièce d'usure ou consommable n'entre pas dans le cadre de la garantie.

Limites de garanties :

Un retour pour motif de charbons usagés n'est pas pris en compte dans le cadre de la garantie. Remplacer les charbons usagés avec des charbons neufs (nous consulter ou consulter votre revendeur)

Nous nous réservons le droit de ne pas appliquer de garantie pour les retours abusifs : utilisation inappropriée, machine dégradée ...

CHAMPS D'APPLICATION DE LA GARANTIE

La garantie n'est valable et applicable que dans le cadre d'une utilisation normale de la machine, c'est-à-dire pour la coupe du bois. Feider s'engage à remplacer ou à réparer pendant une période de 1 an à compter de la date de vente initiale toutes pièces ou machines d'un outil électrique FEIDER présentant un défaut dûment reconnu de matière ou de fabrication.

Pour bénéficier de la garantie FEIDER, la ou les pièces présumées défectueuses doivent être renvoyées à FEIDER France. La garantie ne s'applique bien évidemment pas aux cas de mauvais usage, surtension, de dégradation et d'usure normale, lesquels ne donnent ni droit à remplacement, ni à réparation. Toute réparation effectuée par qui que ce soit en dehors de nos centres d'entretien agréés ou de notre centre de réparation, exonère FEIDER France de toute autre responsabilité en vertu de cette garantie.

IL EST EXPRESSEMENT PRECISE QUE, PAR CETTE GARANTIE, NOUS NE SERONS ENGAGES PAR AUCUNE AUTRE GARANTIE (EXPRESSE – TACITE DE QUALITE INTRINSEQUE – DE QUALITE MARCHANDE – D'APTITUDE A UN EMPLOI PARTICULIER OU GARANTIE PROPRE EMANANT DU POINT DE VENTE).

Environnement :

Veillez à respecter les règles de collecte, de tri et de recyclage des emballages et des produits en fin de vie (directive Emballage 94/62/CE et WEEE).

10 - Solutions aux problèmes courants :

PANNES POSSIBLES	SOLUTIONS
La machine ne démarre pas	1) Vérifier qu'elle soit bien raccordée à une prise de courant.
La machine s'est arrêtée seule	1) Appuyer sur le bouton Reset et attendre quelques minutes (rupteur thermique). 2) Vérifier que les orifices d'extraction des copeaux ne soient pas obstrués.
La machine ne tourne pas à pleine puissance	1) Diminuer l'épaisseur de coupe. 2) Vérifier l'état des fers. 3) Vérifier l'état des charbons 4) Vérifier la courroie d'entraînement placées sous le capot en tôle noire.
Les coupes ne sont pas nettes	1) Vérifier l'état des fers 2) Vérifier l'alignement des fers. 3) Raboter le bois dans le sens du fil
La machine évacue mal les copeaux	Vérifier que les orifices d'extractions ne soient pas saturés.

ATTENTION !

- Cette machine est équipée d'un rupteur thermique qui protège son moteur, si la machine s'éteint, attendre quelques minutes avant de la redémarrer. Pour la redémarrer, appuyer sur le bouton reset puis sur l'interrupteur à bascule M/A.
- Pour une utilisation optimale de cette machine, la hauteur de coupe ne doit pas être au maximum de sa course si l'on veut raboter des bois durs.

Déclaration de conformité CE :

Déclaration  de conformité



**32, rue Aristide BERGES -31270 CUGNAUX - FRANCE
Tél. : 05 34 508 508 - Fax : 05 34 508 509
Web : www.feider.fr - E-mail : feider@wanadoo.fr**

**Déclare que la machine désignée ci-dessous :
F1531RS**

**Est conforme aux dispositions de la directive « machine » 98/37/EC et aux
réglementations nationales la transposant ;**

**Est également conforme aux dispositions des directives européennes suivantes :
A la Directive Basse Tension 73/23/CEE et 93/68/CEE
A la Directive CEM 89/336/CEE et 93/68/CEE
et leurs transpositions nationales.**

**Est également conforme aux normes européennes, aux normes nationales et aux
dispositions techniques suivantes :
EN 61029-1, EN 61029-2-3,
EN 55014-1, EN 55014-2,
EN61000-3-2, EN 61000-3-3**

Année de fabrication 2007 - Made in PRC



**OUTILLAGE ELECTRO-STATIONNAIRE
32, rue Aristide Berges
Zone Industrielle
31270 CUGNAUX - FRANCE
Tél.+33(0)5 34 508 508 - Fax +33(0)5 34 508 509
www.feider.fr - infos@feider.fr
RCS Toulouse 20092545 Siret 444 574 057 00014**

Philippe Marie - Gérant